

# CP3764シリーズ

## 信号絶縁器 仕様書



**SHIMADEN CO., LTD.**

## ■ 仕様

### ■ 入力部

- 入力信号 : 4~20mA DC
- 入力抵抗
  - 電圧出力 : 約250Ω (20mA DC 入力時)
  - 電流出力 : 約230Ω+負荷抵抗 (20mA DC 入力時)
- 入力許容電流 : 30mA DC max.

### ■ 出力部

- 最大出力負荷
  - 電圧出力 : 50kΩ以上
  - 電流出力 : 350Ω以下 (許容負荷抵抗50~350Ω)
- ゼロ点調整範囲
  - 電圧出力 : 約±2.5%
  - 電流出力 : 約±0.5%
  - (前面調整器Zにより可変)
- スパン調整範囲
  - 電圧出力 : 約±2.5%
  - 電流出力 : 約±1.5%
  - (前面調整器Sにより可変)

### ■ 基準性能

- 変換精度 : ±0.15%以内
- 周囲温度の影響 : 10℃の変化に対してスパンの±0.2%以内
- 応答速度 : 15m秒 以下(0~90%) at 100%ステップ入力
- 負荷変動による出力変動 : 0.01%/Ω (50~150Ω)  
0.005%/Ω (150~350Ω)  
\*出荷時は250Ωにて調整
- アイソレーション : 入力-出力間、チャンネル間 絶縁
- 絶縁抵抗 : 100MΩ以上 (at 500V DC)  
入力-出力間、チャンネル間
- 耐電圧 : 入力-出力間 1500V AC  
チャンネル間 1500V AC
- 適合規格 : RoHS指令対応

### ■ 一般仕様

- 電源 : 100~240V AC±10% 24V DC±10%
- 電圧許容範囲 : 100~240V AC : 85~264V AC 47~63Hz  
24V DC : 24V DC±10%
- 使用環境条件
  - 温度 : -5~55℃
  - 湿度 : 5~90%RH (結露なきこと)
- 保存温度範囲 : -10~60℃
- 取付・形状 : 取付方法 / 壁取付、DIN レール取付共用  
配線方法 / M3.5 ネジ端子接続 (電源端子カバー付き/脱落防止機構)  
ネジ締め付けたトルク / 0.8~1[N・m] \*推奨値
- 材質 : 本体ハウジング ABS樹脂 (UL94V-0)  
ソケット端子台 端子台 : PBT樹脂 (UL94V-0)  
端子台カバー : PC樹脂 (UL94V-2)  
DINレールストッパー : PP樹脂 (UL94HB)
- 外形寸法 : H86×W29×D125 mm (取付ネジ、ソケット端子台含む。)  
(外形寸法図・取付寸法図は、巻末ページを参照ください。)
- 質量 : 本体120g以下、ソケット端子台80g 以下

### 電圧出力

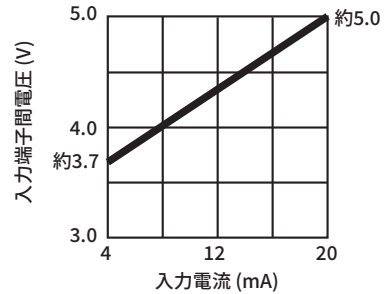

### 電流出力

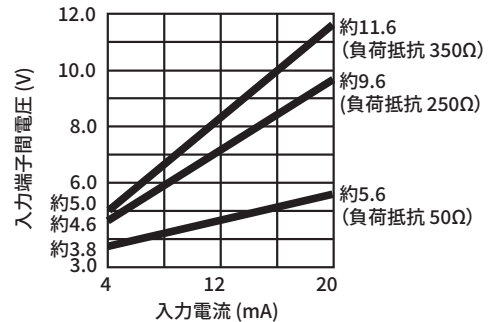

## ■ 端子配列図、信号割付

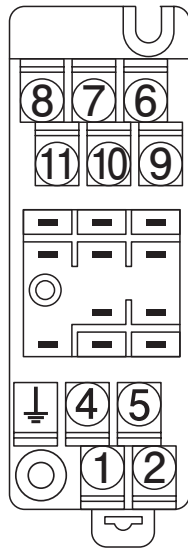

1	N.C.
2	N.C.
↓	N.C.
4	+ OUTPUT チャンネル 1
5	- OUTPUT チャンネル 1
6	- INPUT チャンネル 2
7	+ OUTPUT チャンネル 2
8	- OUTPUT チャンネル 2
9	+ INPUT チャンネル 1
10	- INPUT チャンネル 1
11	+ INPUT チャンネル 2

SOCKET TOP VIEW

## ■ ブロックダイアグラム 端子接続図

電流入力/電流出力タイプ

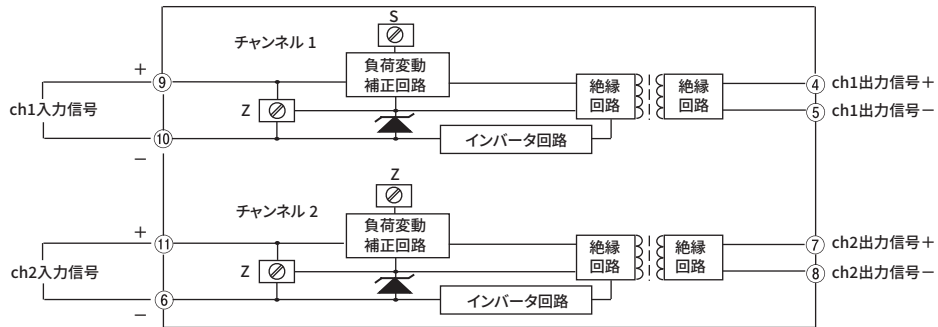

電流入力/電圧出力タイプ

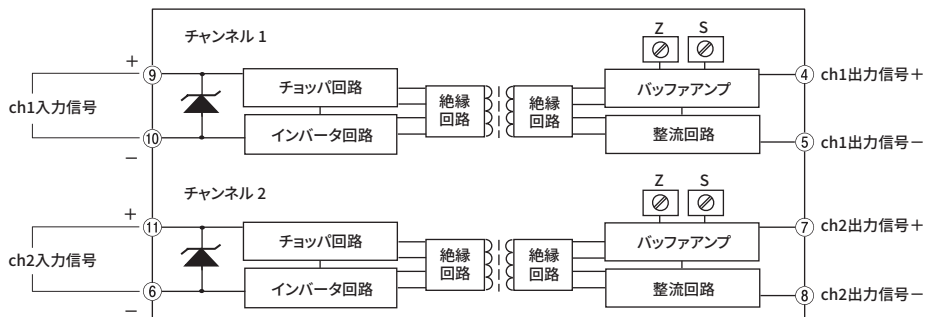

## ■ コード選択表

項目	コード	仕様
1. シリーズ	CP3764 -	信号絶縁器
2. 変換出力	6	1~ 5V DC
	7	4~20mA DC
3. 特記事項	0	なし
	9	あり

## ■ 外形寸法図

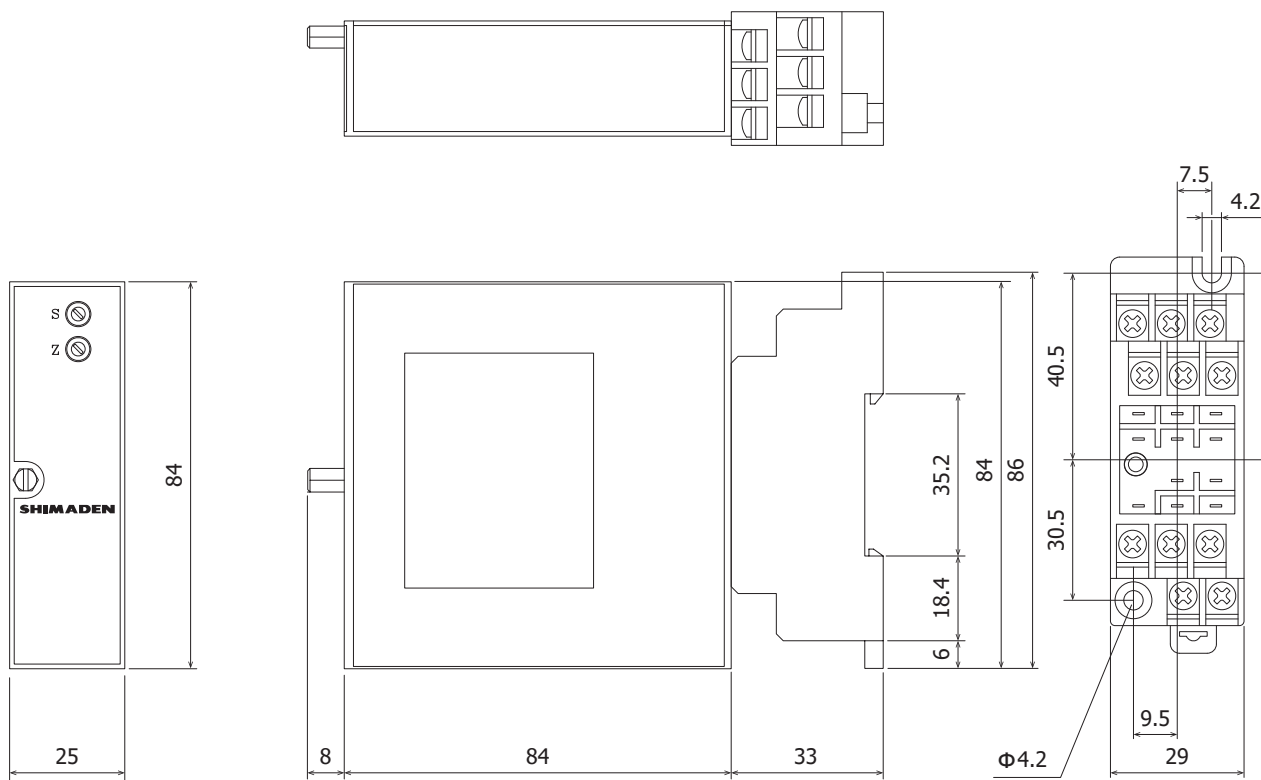

単位：mm

■ 記載内容は、お断りなく変更する場合がありますのでご了承ください。



※ 本器のご使用にあたりましては、取扱説明書をお読みのうえ、正しくお使いください。  
 ※ 本器は、工業用途の温度・湿度・その他物理量を制御する目的で設計されております。  
 人命に重大な影響を及ぼすような制御対象にはご使用にならないでください。  
 ※ 本器の故障によりシステムまたは財産等に損傷、損害の発生する恐れのある場合は故障防止対策の安全措置を施したうえでご使用ください。

## ● 温湿度制御機器&システム

株式会社 **シマデン**

本社：〒179-0081 東京都練馬区北町 2-30-10  
 URL: <https://www.shimaden.co.jp>

本社および埼玉工場  
 ISO9001認証取得  
 ISO14001認証取得

販売代理店

- 東京営業所：〒179-0081 東京都練馬区北町 2-30-10 TEL (03) 3931-3481 FAX (03) 3931-3480
- 名古屋営業所：〒465-0024 愛知県名古屋市中区本郷 2-14 TEL (052) 776-8751 FAX (052) 776-8753
- 大阪営業所：〒564-0038 大阪府吹田市南清和園町 40-14 TEL (06) 6319-1012 FAX (06) 6319-0306
- 広島営業所：〒733-0812 広島県広島市西区己斐本町 3-17-15 TEL (082) 273-7771 FAX (082) 271-1310
- 埼玉工場：〒354-0041 埼玉県入間郡三芳町藤久保 573-1 TEL (049) 259-0521 FAX (049) 259-2745

※ 商品の技術的内容につきましては TEL (03) 3931-9891 営業技術課までお問い合わせください。