

DST23Pシリーズ

三相卓上形温度調節装置

仕 様 書



Temperature and Humidity Control Specialists

SHIMADEN CO., LTD.

■ DSTシリーズ共通仕様

- 電力調整方式 : サイリスタ (半導体) 式電力調整方式
- サイリスタ制御方式/適用負荷 : 位相制御方式/抵抗負荷 (ニクロム, カンタル)
- 電源電圧 : 200 ~ 240 V AC
- 周波数 : 50 / 60 Hz
- 電流容量 : 20A, 30A, 45A, 60A, 90A いずれか指定
- 出力制御範囲 : 位相制御方式/入力電圧の0 ~ 95% 以上
- 過電流遮断方式 : 半導体用サーキットプロテクタ (ブレーカ) 方式
- 最小負荷 : 0.5 A以上 (負荷開放状態では動作しません。)
- パワー調整範囲 : 出力制御範囲の0 ~ 100%
- 使用周囲温度/湿度範囲 : 0 ~ 40 °C/90%RH 以下
- 保存温度 : -20 ~ 65 °C
- 絶縁抵抗
 - 入力端子と電源端子間 : 500V DC 20MΩ 以上
 - 電源端子と接地端子間 : 500V DC 20MΩ 以上
- 耐電圧
 - 入力端子と電源端子間 : 1000V AC 1分間
 - 電源端子と接地端子間 : 1500V AC 1分間
- 本体の材質/体裁 : 普通鋼板/塗装仕上げ
- 色 : マンセル値 N-8.5 半艶相当
- 外形寸法 : H226×W417×D306 mm
- 質量 :

	過昇警報付き	過昇警報無し
20A	12.0 kg	11.5 kg
30A	12.5 kg	11.5 kg
45A	13.0 kg	12.0 kg
60A	13.5 kg	12.0 kg
90A	14.5 kg	12.5 kg

■搭載調節計 (FP23A) 仕様

■表示

- LED表示
 - 測定値 (PV) : 7セグメント赤色LED 5桁 / 文字高16 mm
 - 設定値 (SV) : 7セグメント緑色LED 5桁 / 文字高11 mm
- LCD表示 : 128×32 ドットマトリックスSTN液晶
イエログリーン、透過形 (ポジティブ)
LEDバックライト付
OUT%レベルグラフ、調節出力値、各種パラメータ表示
- ステータス表示 : LED 10種類
動作 (ステータス) 表示、ステータス有効時 点灯または点滅

記号	名称	色	機能
RUN	プログラム運転	緑	プログラム実行中点灯、実行待機中点滅
HLD	プログラム一時停止	緑	プログラム一時停止中点灯、異常停止時点滅
MAN	手動運転	緑	調整出力手動運転中点灯
FIX	定値モード	緑	定値モード時点灯
EV1 ~ EV3	イベント出力	橙	各動作時点灯
COM	通信	緑	通信による設定時点灯
AT	オートチューニング	緑	A T待機中点灯、実行中点滅
OUT1	調節出力	緑	調節出力 (出力1側)

- 表示精度 : 測定範囲の $\pm(0.1\%+1 \text{ digit})$ (個別にはレンジ表参照)
- 熱電対入力 (TC) : $\pm(0.1\% \text{ FS} + 1 \text{ digit})$ 基準接点を含まず。
- 测温抵抗体入力 (Pt) : $\pm(0.1\% \text{ FS} + 0.1 \text{ }^\circ\text{C} + 1 \text{ digit})$
- 電圧入力 (mV, V) : $\pm(0.1\% \text{ FS} + 1 \text{ digit})$
- 電流入力 (mA) : $\pm(0.1\% \text{ FS} + 1 \text{ digit}) +$ 外付抵抗精度
- 表示精度維持範囲 : 23 °C \pm 5 °C
- 表示分解能 : 0.0001, 0.001, 0.01, 0.1, 1 (測定範囲により異なる)
- サンプリング周期 : 0.1秒 (100m秒)

■設定

- ローカル設定 : 前面キースイッチ (10個) 操作による
- 設定範囲 : 測定範囲に同じ
- 上下限設定リミッタ : 測定範囲内で任意 (下限値<上限値)

■PV入力 (ch1)

- フルマルチ入力・マルチレンジ : 熱電対入力, 測温抵抗体入力, 電圧入力 (mV, V), 電流入力 (mA)
- 熱電対入力 (TC)
 - 入力種類 : B, R, S, K, E, J, T, N
 - 表示 : 測定範囲の±10% ただし、-273.15℃を下回らない。
 - 入力抵抗 : 500kΩ以上
 - 基準接点補償 : 内部基準接点補償 / 外部基準接点補償 選択
 - 内部基準接点補償精度 : ±1℃ (18~28℃の範囲)
 - 外部抵抗許容範囲 : 100Ω以下
 - バーンアウト機能 : 標準装備 (アップスケール)
- 測温抵抗体入力 (RTD)
 - 入力種類 : Pt100 / JPt100 三導線式 (レンジ表参照)
 - 表示範囲 : 測定範囲の±10%
ただし、-240℃を下回らない。
 - 導線抵抗許容範囲 : 一線あたり 10Ω以下 (三線の値が等しいこと)
 - 規定電流 : 約 1mA
- 電圧入力 (mV, V)
 - 入力種類 : -10~10, 0~10, 0~20, 0~50, 10~50, 0~100, -100~100 mV DC
-1~1, 0~1, 0~2, 0~5, 1~5, 0~10, -10~10V DC (レンジ表参照)
 - 表示範囲 : プログラマブルスケーリング
測定範囲の±10%、表示最下位の次位を四捨五入
 - 入力抵抗 : Vレンジ : 520kΩ以上
mVレンジ : 500kΩ以上
 - 外部抵抗許容範囲 : 100Ω以下
- 電流入力 (mA)
 - 入力種類 : 0~20mA, 4~20mA (レンジ表参照)
 - 表示範囲 : プログラマブルスケーリング 測定範囲の±10%、表示最下位の次位を四捨五入
 - 受信抵抗 : 250Ω
- PV入力共通仕様
 - 精度維持範囲 : 23℃±5℃
 - ℃/℉対応 : 前面キースイッチ、通信により切換え
 - サンプリング周期 : 0.1秒 (100m秒)
 - PVバイアス : ±10000 digit
 - PVスロープ : 入力値の 0.500~1.500 倍
 - PVフィルタ : OFF, 1~100秒
 - PV入力演算 : 開平演算 (リニア入力のみ、入力ローカット: 範囲 0.0~5.0% FS)
10折線近似 (リニア入力のみ) 11ポイント
 - スケールオーバー表示 : Sc_LL, Sc_HH, その他バーンアウトなど
 - アイソレーション : システムおよび他の入出力間と絶縁

■調節

- 調節出力 : 一出力仕様
- 調節出力/定格
 - 電流出力 (I) : 4~20mA DC / 負荷抵抗 600Ω以下
 - 出力精度 : ±0.5%FS (5~100%出力/精度維持温度範囲内)
 - 出力分解能 : 約 1/14000 (電流, 電圧出力時)
 - アイソレーション : アナログ出力を除く他の入出力間およびシステムと絶縁
- 調節方式 : オートチューニング機能付きエキスパートPID調節
- 比例帯 (P) : OFF, 0.1~999.9%FS (OFFでON-OFF動作)
- 積分時間 (I) : OFF, 1~6000秒 (OFFでPまたはPD動作)
- 微分時間 (D) : OFF, 1~3600秒 (OFFでPまたはPI動作)
- マニュアルリセット (MR) : -50.0~50.0% (I=OFF時有効)
- ON-OFF 動作すきま (DF) : 1~9999 digit (P=OFF時有効)
- 調節出力特性 : Reverse (加熱仕様) / Direct (冷却仕様)
- 出力変化率リミッタ : OFF, 0.1~100.0%/秒
- AT : オートチューニング、セルフチューニング 選択
- PIDパラメータ数 : 10組
- ゾーンPID : 最大10ゾーン

- 手動調節
 - 自動/手動 切換 : バランスレス・パンプレス動作
 - 出力設定範囲 : 0.0 ~ 100.0%
 - 設定分解能 : 0.1%

■ イベント出力

- 出力数 : EV1 ~ EV3 接点出力 3点
- 設定/選択 : 個別設定 (個別出力) / 下記より選択 (出力指定)

記号	名称/機能	設定範囲
None	動作なし	---
DEV Hi	上限偏差値動作	±25000digit
DEV Low	下限偏差値動作	±25000digit
DEV Out	上下限偏差外動作	0 ~ 25000digit
DEV In	上下限偏差内動作	0 ~ 25000digit
PV Hi	PV上限絶対値動作	測定範囲内
PV Low	PV下限絶対値動作	測定範囲内
SO	PVスケールオーバー時ON	---
FIX	定値モード	---
AT	オートチューニング実行中ON	---
MAN	手動動作中ON	---
LOGIC	D I 論理演算 EV1 ~ EV3	---
RUN	制御実行	---
HLD	プログラム一時停止	---
GUA	ギャランティソーク	---
STEP	ステップシグナル	---
PRG. END	プログラムエンド	---
TS1 ~ 8	タイムシグナル1 ~ 8	---

- 出力特性切換 : ノーマルオープン/ノーマルクローズ 個別に選択可
- 出力動作 : ON-OFF動作
- 設定範囲
 - DEV Hi, Low : -25000 ~ 25000 digit
 - DEV Out, In : 0 ~ 25000 digit
 - PV Hi, Low : 測定範囲内
 - 動作すきま : 1 ~ 9999 digit (DEV, PV, SV選択時)
 - 動作遅延時間 : OFF, 1 ~ 9999 秒 (DEV, PV, SV選択時)
 - 待機動作 : 個別設定 (個別出力) 4種類より選択 (DEV, PV, SV選択時)
 - OFF 待機動作なし
 - 待機1 ... 電源立上げ時, STBY ON→OFF時
 - 待機2 ... 電源立上げ時, STBY ON→OFF時、実行SV変更時
 - 待機3 ... 入力異常 (SO) 時, 動作OFF
- 出力仕様/定格 : 接点 (a接点) コモン共通 240VAC/1.0A: 抵抗負荷
- 出力更新周期 : 0.1秒 (100m秒)
- 動作表示 : EV1 ~ EV3 動作時橙色ランプ点灯
- アイソレーション : システムおよび他の入出力間と絶縁

■ 外部制御入力 (DI)

- 入力数 : DI1 ~ DI2 2点 (標準装備)
- 入力動作 : 無電圧接点, または オープンコレクタ
- 入力定格 : 電圧 5V DC, 2.5mA 最大印加 / 1入力あたり
- 最小入力保持時間 : 0.1秒 (100m秒) 以上
- 設定/選択 : 個別設定 (個別入力) / 8種類より選択

記号	名称/機能
None	動作なし
RUN/RST	RUN: 動作開始 RST: 動作停止 (リセット状態)
RST	ON時 制御停止 (リセット状態)
HLD	ON時 実行中のプログラムの時間の進行を一時停止
ADV	実行中のステップから次のステップへ移行
FIX	ON時 FIXモード / OFF時 プログラムモード
MAN	ON時 手動調節動作 / OFF時 自動調節
LOGIC	論理演算入力ON時=1 / OFF時=0

- RUN/RST DIモード : Edge/Level
- アイソレーション : システムおよび他の入出力間と絶縁
ただし、DI内は非絶縁

■ 論理演算機能

- 論理演算出力数 : EV1 ~ EV3 合計3点に割付可能
- 論理演算入力数 : DI1 ~ DI2の外部制御入力を要因1, 要因2に個別割付可
- 入力論理変換 : 要因1, 要因2 個別に入力論理変換可 (EV1 ~ EV3)
 - BUF 外部制御入力論理による
 - INV 外部制御入力論理の反転
 - FF 外部制御入力のフリップフロップ論理演算

● 論理演算 (1)	: 要因1, 要因2 による論理演算出力 (EV1 ~EV3)
AND	: 論理積演算による出力
OR	: 論理和演算による出力
XOR	: 排他的論理和演算による出力
■アナログ出力 (オプション)	
● 出力数	: 最大 2点 Ao1, Ao2 個別設定、個別出力 センサ電源 (オプション) 選択時は, Ao1の1点のみ
● 出力種類	
PV	: 測定値 (実行測定値)
SV	: 設定値 (実行設定値)
DEV	: 偏差値 (実行測定値-実行設定値)
OUT1	: 調節出力1
● 出力定格	: 個別選択 (個別出力) 0 ~ 10mV DC / 出力抵抗 10Ω 0 ~ 10V DC / 負荷電流 2mA以下 4 ~ 20mA DC / 負荷抵抗 300Ω以下
● 出力精度	: ±0.1%FS (表示値に対して)
● 出力分解能	: 約 1/14000
● 出力更新周期	: 0.1秒 (100m秒)
● 出力スケールリング	: PV, SV 測定範囲内 DEV -100.0 ~ 100.0% 内 OUT1 0.0 ~ 100.0% 内 (逆スケールリング可能)
● アイソレーション	: システムおよび他の入出力間と絶縁 ただし、アナログ出力間および調節出力間とは非絶縁
■センサ電源(オプション)	
● 出力数	: 1点 (1回路) アナログ出力2 (Ao2) 端子より出力 センサ電源選択時、アナログ出力2 (Ao2)は使用不可
● 出力定格	: 24V DC / 25mA 最大
● アイソレーション	: システムおよび他の入出力間と絶縁
■通信機能(オプション)	
● 通信種類	: RS-232C, RS-485
● 通信方式	: RS-232C 3線式半二重方式 RS-485 2線式半二重マルチドロップ (バス) 方式
● 通信距離	: RS-232C 最長15m RS-485 最長500m (接続条件による)
● 接続台数	: RS-232C 1台 RS-485 32台 (ホストを含み, 接続条件による)
● 同期方式	: 調歩同期式
● 通信速度	: 2400, 4800, 9600, 19200 bps
● 通信(機器)アドレス	: 1 ~ 98
● 通信デレイ時間	: 1 ~ 50 m秒
● 通信メモリモード	: EEP, RAM, R_E
● 通信プロトコル(1)	: シマデン標準プロトコル
データ長	: 7ビット, 8ビット
パリティ	: EVEN, ODD, NONE
ストップビット	: 1ビット, 2ビット
コントロールコード	: STX, ETX, CR, STX, ETX, CRLF, @, _CR
チェックサム(BCC)	: ADD, ADD_two's_cmp, XOR, None
通信コード	: ASCIIコード
● 通信プロトコル(2)	: MODBUS 通信プロトコル
ASCIIモード	: アスキーモード
データ長	: 7ビット固定
パリティ	: EVEN, ODD, NONE
ストップビット	: 1ビット, 2ビット
コントロールコード	: _CRLF
エラーチェック	: LRCチェック
● RTUモード	: バイナリモード
データ長	: 8ビット固定
パリティ	: EVEN, ODD, NONE
ストップビット	: 1ビット, 2ビット
コントロールコード	: なし
エラーチェック	: CRC16

- ファンクションコード : ASCII, RTUモード共に 03H, 06H (16進) をサポート
 - 1) 03H データの読み出し
 - 2) 06H データの書込
- アイソレーション : システムおよび他の入出力間と絶縁
- 赤外線通信
 - 通信形式 : 計器前面にて、赤外線通信アダプタ (別売品) により直接パソコンとUSB接続により通信可
 - 接続台数 : 1台
 - 赤外線通信仕様
 - 同期方式 : 調歩同期式
 - 通信速度 : 9600bps
 - データフォーマット : 7ビット, 偶数パリティ, 1ストップビット
 - コントロールコード : STX_ETX_CR
 - チェックサム (BCC) : ADD
 - 通信コード : ASCIIコード
 - 通信プロトコル : シマデン標準 (拡張) プロトコル
- プログラム機能
 - プログラム・パターン仕様
 - パターン数 : 最大20パターン
 - ステップ数 : 最大400ステップ
 - レベル : 測定範囲に同じ
 - ステップ時間 : 0分0秒～99分59秒 または0時間0分～99時間59分
 - ステップ時間設定分解能 : 1秒または1分
 - パターン実行回数 : 最大9999回まで繰り返し可能
 - ステップループ回数 : 最大9999回まで繰り返し可能
 - パターンリンク設定 : 最大20パターンまで接続可能
最大9999回まで実行可能
 - リンク実行設定 : 最大9999回まで繰り返し可能
 - 傾斜設定 : 時間、レベルを設定することにより自動演算、上昇・下降・勾配制御
 - スタート遅延時間 : プログラム運転開始の遅延時間を設定 0時間0分～99時間59分
 - 入力異常モード : HLD、RUN、RESETから選択
 - 時間精度 : ± (設定時間×0.0002+0.1秒)
 - 停電補償 : RESET、CONTINUEから選択
 - アドバンス機能
 - 運転中にステップをスキップ (アドバンス) する。
 - アドバンスモード : Step、Timeから選択
 - アドバンス時間 : 0時間0分～99時間59分
 - プログラム終了時FIX移行時ON/OFF
 - ON : FIX制御に以降します。
 - OFF : FIX制御に以降しません。
 - ホールド機能
 - 運転中にステップを一時停止する。
 - タイムシグナル設定
 - 登録数 : 最大8点、イベント出力、DOに割り付け
パターン毎にTS 1～8の8種類設定
 - 設定時間 : 0～99時間59分または0～99分59秒
 - 分解能 : 1分または1秒
 - ギャランティーソーク
 - 勾配ステップから平坦ステップへ移行時、PV値が設定ゾーン範囲内に入らなければ次のステップへ移行しない。
 - ギャランティーソーク時間 : 0～99時間59分または0～99分59秒
 - ギャランティーソークゾーン : OFF、1～9999digit
- 一般仕様
 - データ保持 : 不揮発性メモリ (EEPROM) による
 - 消費電力 : 最大16VA
 - 入力雑音除去比 : ノーマルモード 40dB以上 (50 / 60Hz)
コモンモード 120dB以上 (50 / 60Hz)
 - 絶縁抵抗 : 入力出力端子と電源端子間 500V DC 20MΩ以上
電源端子と接地端子間 500V DC 20MΩ以上
 - 耐電圧 : 入力出力端子と電源端子間 2300V AC 1分間
電源端子と接地端子間 1500V AC 1分間
 - 保護構造 : IP66相当、NEMA4X 相当 (パネル取付時前面方向)
 - ケース材質 : PC樹脂成型 (UL94V-1相当)

※単位をdigitと表記しているところは、ご使用になる工業単位とみなしてください。





測定レンジが0.0～100.0℃の場合は、1 digitが0.1℃となります。

■温度過昇防止調節計 (SRS11A) 仕様

■表示

- 表示方法
デジタル表示 : 警報動作点設定値 (SV) / 7セグメント緑色LED 4桁
SV文字高 約 9.0 mm

■設定

- 設定方式 : 前面キー5個による (, , , ENT, )
- 目標値設定範囲 : 測定範囲と同じ (設定リミット内)

■入力

- 熱電対 : R, K, J, T
入力抵抗 : 500kΩ以上
外部抵抗許容範囲 : 100Ω以下
バーンアウト機能 : 標準装備 (アップスケール)
基準接点補償精度 : ±2℃ (周囲温度 5～45℃ 以内) ただし、密着連装時は±3℃
小数点以下表示 : 小数点以下の表示 / 非表示切替え
- 測温抵抗体 : Pt100 / JPt100 三導線式
規定電流 : 0.25mA
導線抵抗許容範囲 : 一線当り 5Ω以下 (各線の抵抗値が等しいこと)
- サンプリング周期 : 0.25秒
- アイソレーション : 入力とシステム間是非絶縁、その他は絶縁

■一般仕様

- データ保持 : 不揮発性メモリ (EEPROM)
- 入力雑音除去比 : ノーマルモード 50dB以上 (50 / 60Hz)
- 絶縁抵抗 : 入出力端子と電源端子間 500V DC 20MΩ以上
- 耐電圧 : 入出力端子と電源端子間 2300V AC 1分間
- 消費電力 : 最大11VA 100～240V AC
- ケース材質 : PC樹脂 (難燃度UL94V-0)

■温度過昇防止調節計 (SRS11A) 測定範囲表

入力種類		コード	測定範囲 (°C)		
熱電対	R	02	0	～ 1700 °C	
		K	04	-199.9	～ 400.0 °C
			05	0.0	～ 800.0 °C
			06	0	～ 1200 °C
			08	0	～ 600 °C
T	09	-199.9	～ 200.0 °C		
マルチ入力	Pt100	30	-100.0	～ 350.0 °C	
		31	-200	～ 600 °C	
		32	-100.0	～ 100.0 °C	
		33	-50.0	～ 50.0 °C	
		34	0.0	～ 200.0 °C	
	JPt100	35	-200	～ 500 °C	
		36	-100.0	～ 100.0 °C	
		37	-50.0	～ 50.0 °C	
		38	0.0	～ 200.0 °C	
		39	-100.0	～ 350.0 °C	
	Pt100	40	-199.9	～ 550.0 °C	
		41	0.0	～ 350.0 °C	
		42	0.0	～ 550.0 °C	
	JPt100	45	-199.9	～ 500.0 °C	
		46	0.0	～ 350.0 °C	
		47	0.0	～ 500.0 °C	

[注] コード選択表 11.過昇警報を選択し、測定範囲の指定がない場合、工場出荷時は以下のように設定されています。

入力	規格/定格	測定範囲 (レンジ)
----	-------	------------

マルチ入力	熱電対 R	0 ~ 1700 °C
	熱電対 K	0 ~ 1200 °C
	熱電対 J	0 ~ 600 °C
	熱電対 T	-199.9 ~ 200.0 °C
	測温抵抗体	-200 ~ 600 °C

■搭載電圧・電流計仕様

■表示

- 測定値表示部 : 5桁 (赤色) 文字高 14.3 mm
実効電圧、実効電流
- 動作表示部 : 3色発光 (橙色、赤色、緑色) 下記発光パターンで表示します。

電 圧	R相	瞬時V LED (橙色)	R LED (緑色)
		最大V LED (赤色)	
		最小V LED (緑色)	
	S相	瞬時V LED (橙色)	S LED (緑色)
		最大V LED (赤色)	
		最小V LED (緑色)	
	T相	瞬時V LED (橙色)	T LED (緑色)
		最大V LED (赤色)	
		最小V LED (緑色)	

電 流	R相	瞬時A LED (橙色)	R LED (緑色)
		最大A LED (赤色)	
		最小A LED (緑色)	
	S相	瞬時A LED (橙色)	S LED (緑色)
		最大A LED (赤色)	
		最小A LED (緑色)	
	T相	瞬時A LED (橙色)	T LED (緑色)
		最大A LED (赤色)	
		最小A LED (緑色)	

- 表示精度 : $\pm(1.0\%FS+1\text{digit})$

- 測定項目と測定範囲 : 各相別および総合値

測定項目	定格仕様	測定範囲	単位
実効電圧	200V	0.0 ~ 200.0 (0.0 ~ 280.0)	[V]
	50A	0.00 ~ 50.00	[A]
実効電流	100A	0.0 ~ 100.0	

■設定

- 設定方式 : 前面キー ()
- 測定電流レンジ : 50A、100A
- 測定電圧レンジ : 200V系

■一般仕様

- 保護構造 : IP66相当 (パネル取付時前面方向)
- ケース材質 : PPE樹脂 (難燃度UL94V-1)
- 外形寸法 : H48×W96×D111 mm (パネル内100 mm)

■コード選択表

項目	コード	仕様	
1. シリーズ	DST23P-	FP23Aシリーズプログラム調節計搭載 三相卓上形温度調節装置	
2. 電流容量	020	20A	
	030	30A	
	045	45A	
	060	60A	
	090	90A	
3. 入力	1	熱電対	
	2	測温抵抗体	
	3	電圧 mV	
	4	電流 mA	
	6	電圧 V	
4. 入力種類	B	熱電対 B	
	R	熱電対 R	
	S	熱電対 S	
	K	熱電対 K	
	E	熱電対 E	
	J	熱電対 J	
	T	熱電対 T	
	N	熱電対 N	
	P	測温抵抗体	
	L	電圧・電流入力	
5. イベント出力	1	あり (接点出力 3点)	
6. リモート設定入力	00	なし	
7. アナログ出力 1	0	なし	
	3	0～10mV DC	
	4	4～20mA DC	
	6	0～10V DC	
8. アナログ出力 2・センサ用電源	0	なし	
	3	0～10mV DC	
	4	4～20mA DC	
	6	0～10V DC	
9. 通信機能	8	センサ用電源 24VDC 25mA	
	0	なし	
	5	RS-485	
10. 外部入力制御信号	7	RS-232C	
	1	無電圧入力 2点	
11. 過昇警報	0	なし	
	R	熱電対 R	
	K	熱電対 K	
	J	熱電対 J	
	T	熱電対 T	
	P	測温抵抗体	
12. 特記事項	X	その他	
	0	なし	
	9	あり	

注) 本体内部には、項目4. 入力種類で選定された補償導線・リード線が使用されております。
調節計の入力はマルチですが、選定された入力以外では使用しないでください。

■搭載調節計 (FP23A) 測定範囲選択表

入力種類		コード	測定範囲				
熱電対	B ※1	01	0.0 ~ 1800.0 °C	0 ~ 3300 °F			
	R	02	0.0 ~ 1700.0 °C	0 ~ 3100 °F			
	S	03	0.0 ~ 1700.0 °C	0 ~ 3100 °F			
	K		04	-100.0 ~ 400.0 °C	-150.0 ~ 750.0 °F		
			05	0.0 ~ 400.0 °C	0.0 ~ 750.0 °F		
			06	0.0 ~ 800.0 °C	0.0 ~ 1500.0 °F		
			07	0.0 ~ 1370.0 °C	0.0 ~ 2500.0 °F		
		※2	08	-200.0 ~ 200.0 °C	-300.0 ~ 400.0 °F		
		E	09	0.0 ~ 700.0 °C	0.0 ~ 1300.0 °F		
	J	10	0.0 ~ 600.0 °C	0.0 ~ 1100.0 °F			
	T ※2	11	-200.0 ~ 200.0 °C	-300.0 ~ 400.0 °F			
	N	12	0.0 ~ 1300.0 °C	0.0 ~ 2300.0 °F			
	K ※3	18	10.0 ~ 350.0 K (ケルビン)				
測温抵抗体	Pt100	JPt100	測定範囲				
	※4	31 45	-200.0 ~ 600.0 °C	-300.0 ~ 1100.0 °F			
		32 46	-100.00 ~ 100.00 °C	-150.0 ~ 200.0 °F			
		33 47	-100.0 ~ 300.0 °C	-150.0 ~ 600.0 °F			
		34 48	-60.00 ~ 40.00 °C	-80.00 ~ 100.00 °F			
		35 49	-50.00 ~ 50.00 °C	-60.00 ~ 120.00 °F			
		36 50	-40.00 ~ 60.00 °C	-40.00 ~ 140.00 °F			
		37 51	-20.00 ~ 80.00 °C	0.00 ~ 180.00 °F			
	※5	38 52	0.000 ~ 30.000 °C	0.00 ~ 80.00 °F			
		39 53	0.00 ~ 50.00 °C	0.00 ~ 120.00 °F			
		40 54	0.00 ~ 100.00 °C	0.00 ~ 200.00 °F			
		41 55	0.00 ~ 200.00 °C	0.0 ~ 400.0 °F			
	※6	42 56	0.00 ~ 300.00 °C	0.0 ~ 600.0 °F			
		43 57	0.0 ~ 300.0 °C	0.0 ~ 600.0 °F			
		44 58	0.0 ~ 500.0 °C	0.0 ~ 1000.0 °F			

入力種類	測定範囲	
電圧 (mv)	-10 ~ 10mV	
	0 ~ 10mV	
	0 ~ 20mV	
	0 ~ 50mV	
	10 ~ 50mV	
	0 ~ 100mV	
電圧 (V)	-100 ~ 100mV	
	-1 ~ 1V	
	0 ~ 1V	
	0 ~ 2V	
	0 ~ 5V	
	1 ~ 5V	
	0 ~ 10V	
	-10 ~ 10V	
	電流 (mA)	0 ~ 20mA
		4 ~ 20mA

注) 表示最小桁の取捨ができません。

※1. 熱電対B : 400 °Cおよび750 °F以下は精度保証外

※2. 熱電対K, T : -100 °C以下は精度±(0.5%FS+1 digit)

※3. 熱電対K : 10.0 ~ 30.0K : 精度±(0.75%FS+1 digit)

30.0 ~ 70.0K : 精度±(0.30%FS+1 digit)

70.0 ~ 350.0K : 精度±(0.25%FS+1 digit)

※4. JPt100については、-200.0 ~ 500.0 °Cの設定

※5. 上限は32.000 °Cを超えたらスケールオーバー表示

※6. 上限は320.00 °Cを超えたらスケールオーバー表示

測温抵抗体の全てのレンジにおいて-240 °C以下はアンダースケール表示

注) 指定のない場合、工場出荷時の指定範囲は以下のように指定されています。

入力	規格/定格	測定範囲(レンジ)
熱電対	JIS B	0.0 ~ 1800.0 °C
	JIS R	0.0 ~ 1700.0 °C
	JIS S	0.0 ~ 1700.0 °C
	JIS K	0.0 ~ 800.0 °C
	JIS E	0.0 ~ 700.0 °C
	JIS J	0.0 ~ 600.0 °C
	JIS T	-200.0 ~ 200.0 °C
	JIS N	0.0 ~ 1300.0 °C

入力	規格/定格	測定範囲(レンジ)
測温抵抗体	Pt100	0.0 ~ 300.0 °C
電圧	mV	0 ~ 10mV / 0.0 ~ 100.0
電圧	V	0 ~ 10V / 0.0 ~ 100.0
電流	mA	4 ~ 20mA / 0.0 ~ 100.0

端子配列図

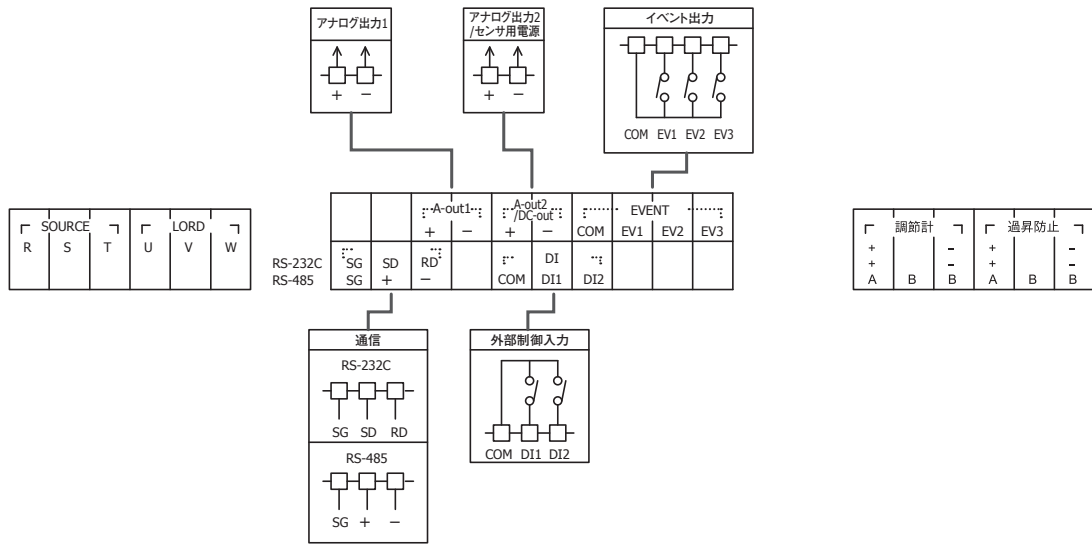

外形寸法図

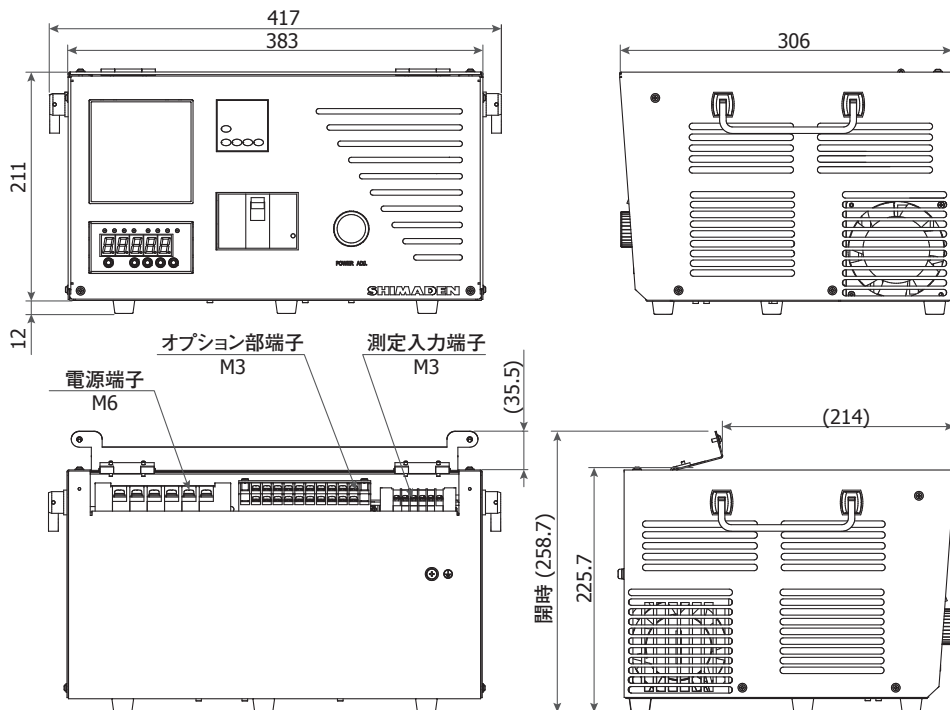

単位：mm

■記載内容は、お断りなく変更する場合がありますのでご了承ください。

 <p>安全に関する ご注意</p>	<p>※本器のご使用にあたりましては、取扱説明書をお読みのうえ、正しくお使いください。 ※本器は、工業用途の温度・湿度・その他物理量を制御する目的で設計されております。 人命に重大な影響を及ぼすような制御対象にはご使用にならないでください。 ※本器の故障によりシステムまたは財産等に損傷、損害の発生する恐れのある場合は故障防止対策の安全措置を施したうえでご使用ください。</p>
---	---

●温湿度制御機器&システム

株式会社 シマデン

本社：〒179-0081 東京都練馬区北町 2-30-10
URL： <http://www.shimaden.co.jp>

本社および埼玉工場
ISO9001認証取得
ISO14001認証取得

販売代理店

- | | |
|--|---------------------------------------|
| ● 東京営業所：〒179-0081 東京都練馬区北町 2-30-10 | TEL (03) 3931-3481 FAX (03) 3931-3480 |
| ● 名古屋営業所：〒465-0024 愛知県名古屋市名東区本郷 2-14 | TEL (052) 776-8751 FAX (052) 776-8753 |
| ● 大阪営業所：〒564-0038 大阪府吹田市南清和園町 40-14 | TEL (06) 6319-1012 FAX (06) 6319-0306 |
| ● 広島営業所：〒733-0812 広島県広島市西区己斐本町 3-17-15 | TEL (082) 273-7771 FAX (082) 271-1310 |
| ● 埼玉工場：〒354-0041 埼玉県入間郡三芳町藤久保 573-1 | TEL (049) 259-0521 FAX (049) 259-2745 |

※商品の技術的内容につきましては TEL (03) 3931-9891 営業技術課までお問い合わせください。